

MaskinSystem



Wrap Around WA-20

WRAP AROUND 20



MASKINFLÖDE

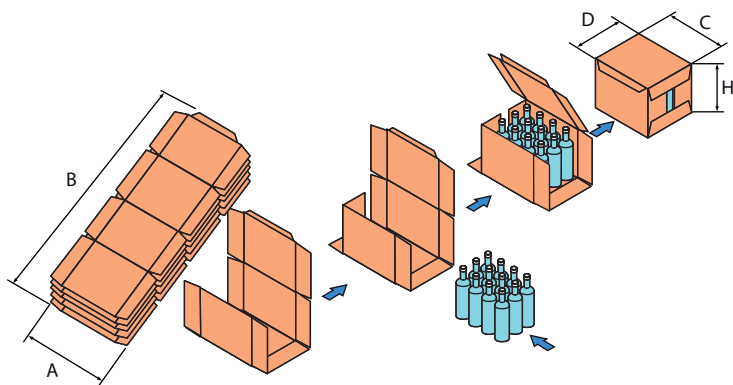

	STANDARD		MAJOR	
	MIN	MAX	MIN	MAX
AXB	300x500	800x1400	300x500	900x1600
C	200	500	200	600
D	120	320	120	420
H	100	350	120	360

Alla mått är i mm

PRODUKTEXEMPEL



Automatisk Wrap-Around Packare för inpackning av ett brett spektra av produkter där förpackningen utgår från ett plant stansat ark. / **Automatic case-packer to wrap products starting from a flat blank.** / *Machine automatique pour la confection des produits à partir d'un carton, à plat.*

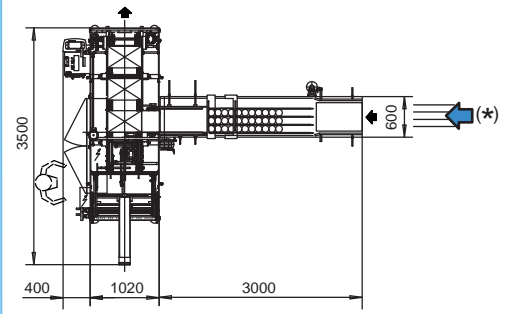
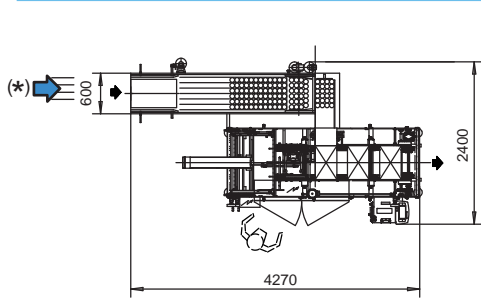

Parallel version där produktinmatningen är i linje med maskinflödet. Vid behov så finns möjlighet till multi-raders inmatning beroende på hastighet och mönster. / **Version with the infeed in line and parallel to the flow of the machine.** / *Version available with *one or more in-feed lanes depending on the incoming speed of the products and on the requested collation.* / *Version avec alimentation parallèle à l'axe de la machine, avec *un ou plusieurs canaux d'introduction par rapport à la vitesse de réception des produits et aux différentes configurations demandées.*

Vinklad version med 90° inmatning i förhållande till maskinens produktflöde. Vid behov så finns möjlighet till multi-raders inmatning beroende på hastighet och mönster. / **Version with in-feed placed at 90° to the flow of the machine.** / *Version available with *one or more in-feed lanes; depending on the incoming speed of the products and on the requested collation.* / *Version avec alimentation à 90° par rapport à l'axe de la machine avec *un ou plusieurs canaux d'introduction par rapport à la vitesse de réception des produits et aux différentes configurations demandées.*

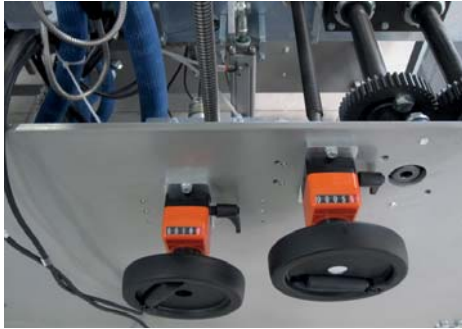

Enkel och snabb omställning av formaten genom centralt placerade justeringsrattar (Standard) eller med Servomotorer (Option). / **Easy and fast adjustment of package size by centralized handwheels (standard) or by servomotors (optional).** / *Rapidité et facilité du changement de format par l'intermédiaire de volants avec indicateurs numériques (standard) ou servo moteurs contrôlés par panneau opérateur (en option).*



Möjlighet att stapla produkter genom Pick & Place system. / **Possibility to stack the products via pick & place system.** / *Possibilité d'empilage des produits par l'intermédiaire d'un système de pick & place contrôlé par variateur électronique.*



Radfordelare för hantering av ett brett spektra av produkter upp till 200 produkter / minut. / **Divertor (optional) to channel non regular/ shaped products into the correct lanes. Wide range of versions suitable to accept up to 200 products / minute.** / *En option diviseur pour orienter les produits de forme irrégulière, entre les guides de l'alimentation machine. Vaste gamme de machines avec des versions différentes, pouvant recevoir jusqu'à 200 produits/minute.*

TEKNISK DATA / TECHNICAL DATA / CARACTERISTIQUES TECHNIQUES

Effektbehov / **Power requirement** / *Puissance installée*

Luftförbrukning / **Air consumption** / *Air comprimé*

Pneumatik / **Pneumatic** / *Pneumatique*

Plc / **Plc** / *Plc*

Display / **Display** / *Display*

Magasinskapacitet / **Magazin capacity** / *Capacité du magasin*

Hot Melt / **Hot melt** / *Groupe colle à chaud*

3x400 volt AC +N+PE, 50 Hz, 6 Kw

200 NI – 6 Bar

Metalwork

Siemens S7/313C

Proface touch screen

300st (3 mm.)

Robatech Concept B

Hastighet / **Performance** / *Vitesse*

Upp till 20 förp/min. / **Up to 20 packs/min.** / *Jusqu'à 20 paquets / min.*

OPTIONER/ **OPTIONS AND UPGRADES** / *OPTIONS*

• Radfordelare / **Divertor to channel non regular/ shaped products** / *Diviseur pour orienter les produits de forme irrégulière*

• Förmatomställning med servo / **Automatic changeover by servomotors** / *Réglages motorisés contrôlés par panneau opérateur*

• Produktstaplare via Pick & Place / **Stacking system via pick & place** / *Empilage des produits par l'intermédiaire d'un système de pick & place*

• Partition isättare / **Automatic partition dispenser system** / *Insertion automatique d'alvéoles*

• Rostfritt Utförande (Option) / **Stainless steel version available** / *Version en acier Inox*

• Specialkomponenter kan offereras / **Preferred components specs on request** / *Les composants sont personnalisés sur demande*



Smurfit Kappa Wellpack
Box 1104, SE-241 26 Eslöv, Sweden
Tel +46 413 68000
Fax +46 413 68005
wellpack@smurfitkappa.se
www.wellpack.se